

Z-TIDE VALVES INDUSTRIAL CO., LTD

調壓太平龍頭安裝說明書

1. 安裝前請確保清管之動作，確保管內無管內異物，金屬粉屑等。
2. 閥門前端管線務必加裝過濾器，避免異物堵塞閥門，使控制閥無法正常工作。
3. 建議控制閥前端加裝關斷閥以利日後維修、檢查。
4. 消防箱內空間較小，安裝前確認閥門型號正確(左右側)，方便日後操作。

左側入水-選用HRTL型

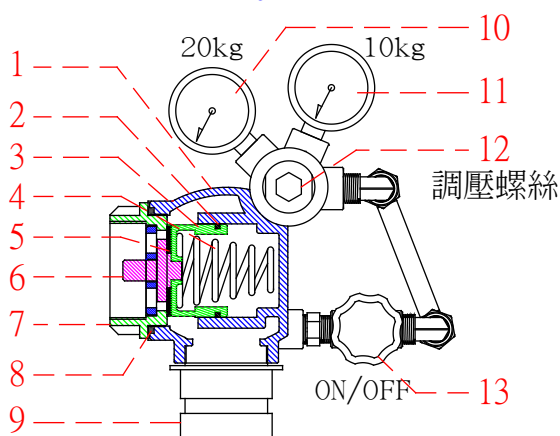

No.	名稱
1	閥體
2	U型環
3	閥門活塞
4	主彈簧
5	閥門墊片
6	閥桿
7	上蓋
8	O型環
9	快速接頭
10	入口壓力錶
11	出口壓力錶
12	調壓螺絲
13	針閥

右側入水-選用HRTR型

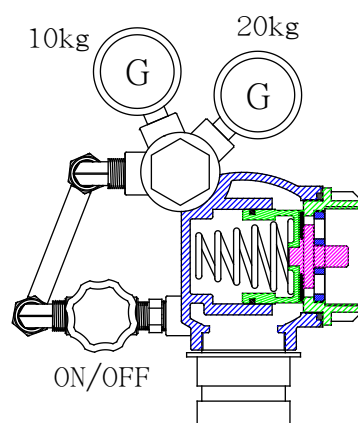

安裝方式：

1. 請先排除管內異物(清管)
2. 請先將閥體安裝至消防箱內。
3. 安裝壓力錶(20KG、10KG有各自的位置)。

調壓方式：

1. 調壓螺絲No12反時針方向旋轉至較低壓處(也可取下)。
2. 將針閥No13關閉。
3. 將管線前端閥門慢慢打開，讓水流入調壓太平龍頭。
4. 順時針旋轉調壓螺絲同時出口壓力會慢慢上升(可觀察出口10KG壓力錶)，達到設定壓力時停止旋轉調壓螺絲。
5. 將調壓螺帽旋緊，固定調壓螺絲。
6. 將紅色圓形掛牌吊在針閥上，日後方便操作。

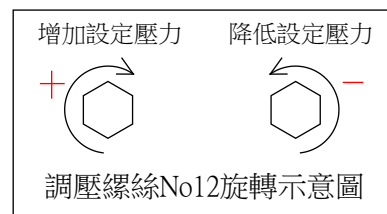

使用方式：

1. 打開消防栓箱。
2. 確定出口壓力錶的數值正確。
3. 拉出消防水帶並握緊瞄子。
4. 打開針閥No13。

注意：檢查開閥時請確定前端之切斷閥是否關閉，且將管內壓力排除後方可進行主閥體維修工作。閥門絕對不可以在內部存在壓力時維修，如果必須這樣，請在專業人士陪同下檢修或與廠商聯繫。